

DIMENSIONI DI INGOMBRO

C	Raggio di rotazione posteriore	1300 mm
A	Lunghezza di trasporto	6165 mm
P	Altezza al tetto cabina	2640 mm
M	Larghezza torretta	2265 mm
U	Larghezza massima	2300 mm

DATI TECNICI

Potenza	59,4 HP
Girosagoma	Si
Peso operativo	8,5 t
Con lama apripista e attacco rapido	
Possibile versione con braccio triplice	
Dotato di cabina climatizzata e riscaldata	

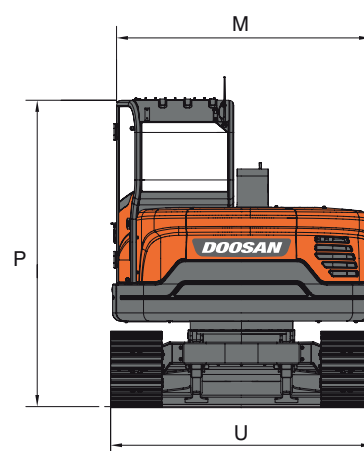
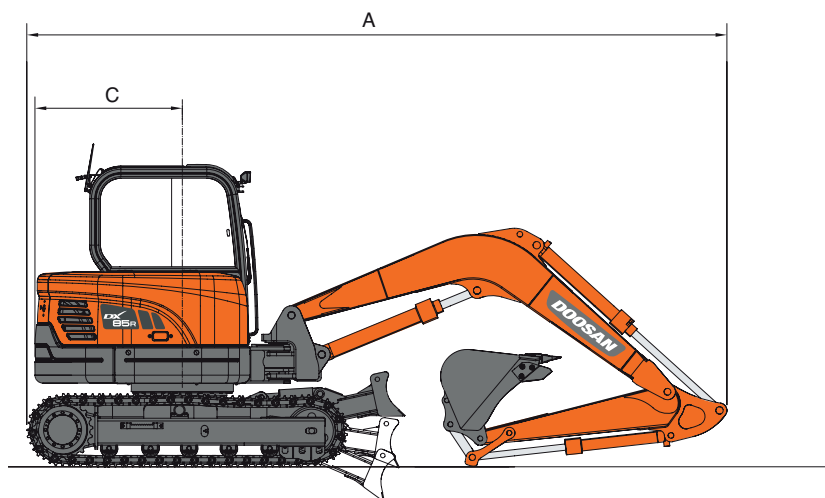

AREA DI LAVORO

F	Altezza di scavo max	6630 mm
C	Profondità di scavo max	4175 mm
D	Altezza di scarico max	4645 mm
B	Sbraccio max al suolo	6765 mm

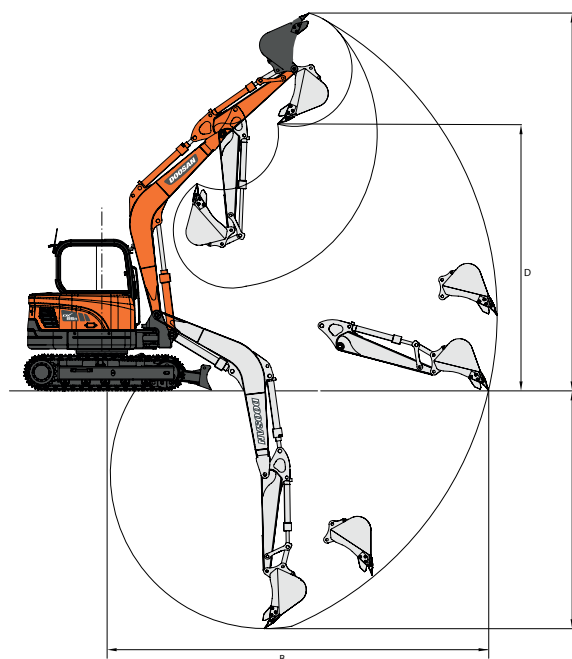

LIVELLO GASOLIO

Controlla di consegnare il mezzo con lo stesso livello di carburante con cui l'hai ritirato

ACCESSORI

MARTELLONE



BENNE



DEMOLITORE



PINZA LEGNA

