

DIMENSIONI DI INGOMBRO

A	Raggio di rotazione posteriore	1525 mm
D	Lunghezza di trasporto	7725 mm
C	Altezza di trasporto	2800 mm
E	Larghezza di trasporto	2500 mm
G	Altezza al tetto cabina	2835 mm

DATI TECNICI

Potenza	115 HP
Girosagoma	Si
Peso operativo	15,5 ton
Con lama apripista	
Dotato di cabina climatizzata e riscaldata	
Possibile versione con braccio triplice	

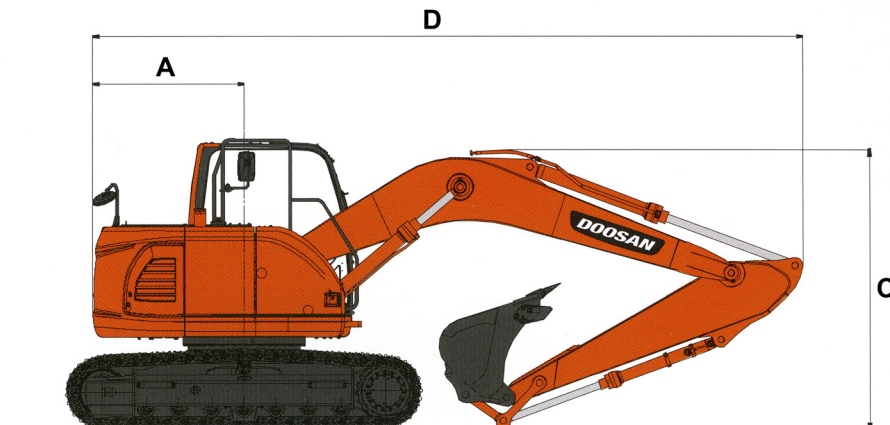
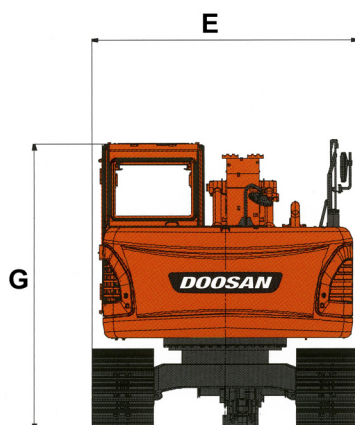

AREA DI LAVORO (mm)

F	Altezza di scavo max	9445 mm
C	Profondità di scavo max	5735 mm
D	Altezza di carico max	7045 mm

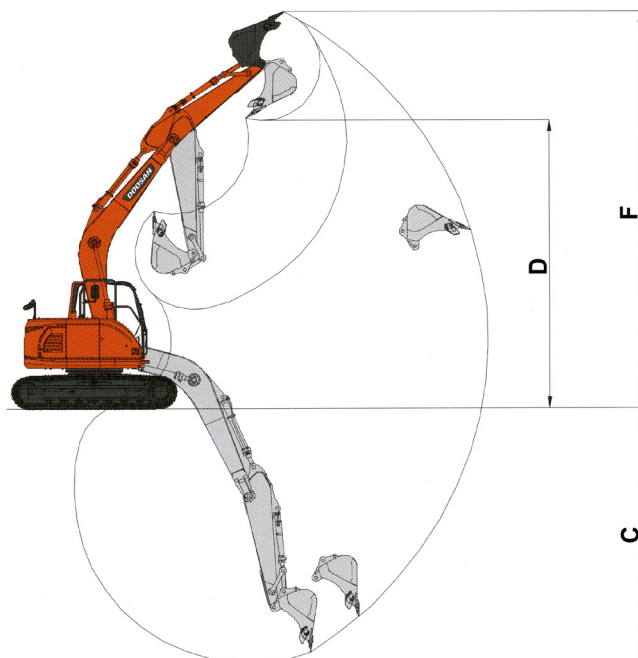

LIVELLO GASOLIO

Controlla di consegnare il mezzo con lo stesso livello di carburante con cui l'hai ritirato

ACCESSORI

MARTELLONE



BENNE



PINZA LEGNA

